

Штангенциркуль с цифровым отсчетным устройством MarCal 18 EWR

с губками с кромочными измерительными поверхностями для наружных измерений

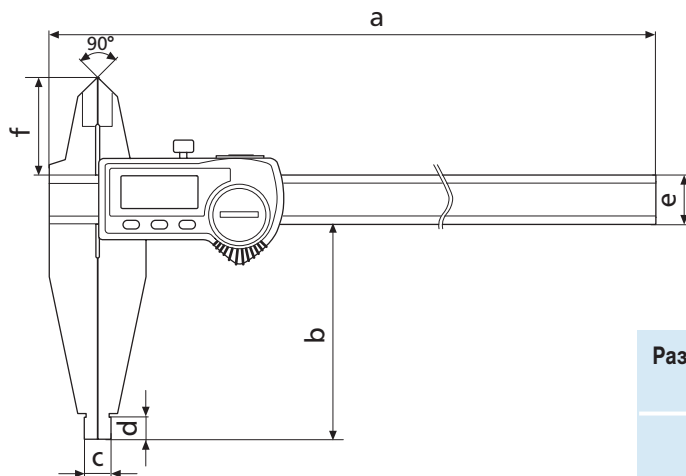

Размеры	мм					
	a	b	c	d	e	f
300	410	90	10	10	20 x 4,5	40
500	650	150	20	20	25 x 5,5	55
750	905	150	20	20	25 x 5,5	55
1000	1165	150	20	20	30 x 6,5	60

Технические характеристики

Диапазон измерений		Шаг дискретности	Пределы допуск. погрешности <i>G</i>	Вес	№ заказа	Вес	№ заказа
мм	(дюйм)	мм / дюйм	мм	кг	с губками с кромочными измерительными поверхностями	кг	без губок с кромочными измерительными поверхностями
300	(12")	0,01 / .0005"	0,03	0,45	4112704	0,44	4112705
500	(20")	0,01 / .0005"	0,04	1,10	4112712	1,00	4112713
750	(30")	0,01 / .0005"	0,05	1,35	4112714	1,28	4112715
1000	(40")	0,01 / .0005"	0,06	2,20	4112716	2,10	4112717

Принадлежности

	№ заказа
Батарея 3В, тип CR 2032	4102520
Кабель передачи данных USB (2 м)	16 EXu 4102357
Кабель передачи данных Opto RS232C (2 м), с 9-штырьковым разъемом SUB-D	16 EXr 4102410
Кабель передачи данных Digimatic (2 м), плоский 10-штырьковый разъем	16 EXd 4102411

Принадлежности для обработки данных смотрите в главе 11